

МІНІСТЕРСТВО ОСВІТИ І НАУКИ
ДЕРЖАВНИЙ УНІВЕРСИТЕТ «КИЇВСЬКИЙ АВІАЦІЙНИЙ ІНСТИТУТ»



**ОСВІТНЬО-ПРОФЕСІЙНА ПРОГРАМА
«ІТ-ДИЗАЙН»**

Першого (бакалаврського) рівня вищої освіти

за спеціальністю В2 «Дизайн»

(022 «Дизайн»)

галузі знань В «Культура, мистецтво та гуманітарні науки»

(02 Культура і мистецтво)

СМЯ КАІ ОП Б ІД 65458 – 01 – 2025

Освітньо-професійна програма
затверджена Вченою радою КАІ
протокол № _____ від _____ 2025 р.
Вводиться в дію наказом в.о. президента КАІ
від _____ 2025 р. № _____

В.о. президента

_____ Ксенія СЕМЕНОВА

КИЇВ

	<p>Система менеджменту якості ОСВІТНЬО-ПРОФЕСІЙНА ПРОГРАМА «ДИЗАЙН» першого (бакалаврського) рівня вищої освіти за спеціальністю «В2 Дизайн»</p>	<p>Шифр документа</p>	<p>СМЯ КАІ ОП Б ID 64458 – 01 – 2025</p>
	<p>стор. 2 з 22</p>		

Стандарт вищої освіти України:
перший (бакалаврський) рівень,
галузь знань 02 Культура і мистецтво
спеціальність 022 Дизайн
затверджено і введено в дію наказом Міністерства освіти і науки України
від 13.12.2018 р. № 1391

ЛИСТ ПОГОДЖЕННЯ освітньо-професійної програми

ПОГОДЖЕНО

Науково-методичною радою КАІ
протокол № _____
від «_____» _____ 2025 р.
Голова НМР КАІ,
проректор з навчальної роботи

_____ **Власне ім'я ПРИЗВИЩЕ**

ПОГОДЖЕНО

Вченою радою факультету архітектури,
будівництва та дизайну
протокол № _____
від «_____» _____ 2025 р.
Голова Вченої ради
факультету архітектури, будівництва та дизайну

_____ **Власне ім'я ПРИЗВИЩЕ**

ПОГОДЖЕНО

Кафедрою комп'ютерних технологій
дизайну і графіки
протокол засідання № _____
від «_____» _____ 2025 р.

Завідувач кафедри _____
_____ Вікторія ВАСИЛЕНКО

ПОГОДЖЕНО

Студентською радою
факультету архітектури, будівництва та дизайну
протокол № _____
від «_____» _____ 2025 р.

Голова Студентської ради факультету
_____ Антон СКИБІНСЬКИЙ

	<p align="center">Система менеджменту якості ОСВІТНЬО-ПРОФЕСІЙНА ПРОГРАМА «ДИЗАЙН» першого (бакалаврського) рівня вищої освіти за спеціальністю «В2 Дизайн»</p>	<p align="center">Шифр документа</p>	<p align="center">СМЯ КАІ ОП Б ID 64458 – 01 – 2025</p>
	<p align="right">стор. 3 з 22</p>		

ПЕРЕДМОВА

Розроблено робочою групою освітньо-професійної програми спеціальності В2 Дизайн (022 Дизайн) у складі:

ГАРАНТ ОСВІТНЬОЇ ПРОГРАМИ:

ДУДНИК

Ігор Миколайович

*кандидат мистецтвознавства,
доцент, кафедри комп'ютерних
технологій дизайну і графіки*

_____ (підпис)

ЧЛЕНИ РОБОЧОЇ ГРУПИ:

ВАСИЛЕНКО

Вікторія Миколаївна

*кандидат мистецтвознавства,
доцент, кафедри комп'ютерних
технологій дизайну і графіки*

_____ (підпис)

ХОЛКОВСЬКИЙ

Юрій Романович

*кандидат технічних наук,
доцент кафедри комп'ютерних
технологій дизайну і графіки*

_____ (підпис)

КАЛАШНИКОВА

Вікторія Вікторівна

*кандидат технічних наук,
доцент кафедри комп'ютерних
технологій дизайну і графіки*

_____ (підпис)

БАШТА

Олена Трифонівна

*кандидат технічних наук,
доцент кафедри комп'ютерних
технологій дизайну і графіки*

_____ (підпис)

СКИБІНСЬКИЙ

Антон Сергійович

*здобувач вищої освіти за
освітньою програмою «ІТ-
Дизайн», група Б-022-22-2-ДІ*

_____ (підпис)

ЗОВНІШНІ СТЕЙКГОЛДЕРИ

КАНІВЕЦЬ Олександр

Васильович

*директор ТОВ «АСКансал-
тінг», офіційний партнер
Autodesk із впровадження,
навчання дизайну в Autodesk
Revit та супроводу BIM-
технологій*

_____ (підпис)

КОЖАНОВ

Олексій Сергійович

***кандидат педагогічних наук,**
заслужений працівник культури,
директор Українського науково-
дослідного інституту дизайну
та ергономіки, головна
організація по постанові
Кабміну понеділок-вівторок*

_____ (підпис)

Рецензії-відгуки зовнішніх стейкголдерів

Рівень документа – 3б

Плановий термін між ревізіями – 1 рік

Контрольний примірник

	<p align="center">Система менеджменту якості ОСВІТНЬО-ПРОФЕСІЙНА ПРОГРАМА «ДИЗАЙН» першого (бакалаврського) рівня вищої освіти за спеціальністю «В2 Дизайн»</p>	<p align="center">Шифр документа</p>	<p align="center">СМЯ КАІ ОП Б ID 64458 – 01 – 2025</p>
	<p align="right">стор. 4 з 22</p>		

1. Профіль освітньо-професійної програми

Розділ 1. Загальна інформація		
1.1.	Повна назва закладу вищої освіти та структурного підрозділу	Державне некомерційне підприємство «Державний університет «Київський авіаційний інститут». Факультет архітектури, будівництва та дизайну Кафедра комп'ютерних технологій дизайну і графіки
1.2.	Ступінь вищої освіти та назва кваліфікації мовою оригіналу	Освітній ступінь: Бакалавр. Освітня кваліфікація: Бакалавр дизайну.
1.3.	Офіційна назва освітньо-професійної програми	ІТ-дизайн
1.4.	Тип диплому, обсяг освітньо-професійної програми, форми здобуття освіти та розрахункові строки виконання освітньої програми	Диплом бакалавра, одиничний, 240 кредитів ЄКТС. Очна (денна) форма здобуття освіти. Розрахункові строки виконання освітньої програми: – 4 роки (денна форма здобуття освіти).
1.5.	Акредитаційна інституція	-
1.6.	Період акредитації	до 01.07.2026
1.7.	Цикл/рівень	6 рівень Національної рамки кваліфікацій України (НРК України), перший цикл Європейського простору вищої освіти (FQ-EHEA), 6 рівень Європейської рамки кваліфікацій для навчання впродовж життя (EQF-LLL).
1.8.	Передумови (вимоги до освіти осіб, які можуть розпочати навчання за освітньою програмою)	Вступ на навчання на освітньо-професійну програму обсягом 240 кредитів ЄКТС здійснюється на базі повної загальної середньої освіти. Заклад вищої освіти має право визнати та зарахувати кредити, отримані в межах попередньої освітньої програми підготовки молодшого бакалавра (молодшого спеціаліста): – зі спеціальності «Дизайн»: не більше ніж 120 кредитів ЄКТС; – за іншими спеціальностями: не більше ніж 60 кредитів ЄКТС. На основі ступеня «фаховий молодший бакалавр» заклад вищої освіти має право визнати та перезарахувати не більше ніж 60 кредитів ЄКТС, отриманих за попередньою освітньою програмою фахової передвищої освіти. Прийом на основі ступенів «молодший бакалавр», «фаховий молодший бакалавр» або освітньо-кваліфікаційного рівня «молодший спеціаліст» здійснюється за результатами зовнішнього

	<p align="center">Система менеджменту якості ОСВІТНЬО-ПРОФЕСІЙНА ПРОГРАМА «ДИЗАЙН» першого (бакалаврського) рівня вищої освіти за спеціальністю «В2 Дизайн»</p>	<p align="center">Шифр документа</p>	<p align="center">СМЯ КАІ ОП Б ID 64458 – 01 – 2025</p>
	<p align="right">стор. 5 з 22</p>		

		<p>незалежного оцінювання в порядку, визначеному законодавством. Умови вступу регулюються Правилами прийому до КАІ.</p>
1.9.	Мови викладання	<i>Українська, англійська</i>
1.10.	Інтернет-адреса постійного розміщення опису освітньо-професійної програми	http://kai.edu.ua

Розділ 2. Мета (цілі) освітньо-професійної програми

2.1.	<p><i>Мета</i> освітньо-професійної програми «ІТ-дизайн» <i>полягає</i> у теоретичній та практичній підготовці висококваліфікованих фахівців, здатних розв'язувати складні спеціалізовані завдання та практичні проблеми у галузі дизайну, <i>застосовуючи</i> відповідні теорії та методи, з урахуванням комплексності та невизначеності умов; <i>відповідає</i> місії та стратегії КАІ, <i>враховує</i> потреби зацікавлених сторін, тенденції розвитку науки, спеціальності, ринку праці та досвід аналогічних освітніх програм, а також <i>забезпечує</i> набуття компетентностей та досягнення програмних результатів навчання, визначених стандартом вищої освіти. Формування фахівців, здатних розв'язувати складні спеціалізовані задачі та практичні проблеми у галузі дизайну, що передбачають застосування певних теорій та методів розробки дизайну із забезпеченням широкого доступу до працевлаштування в сфері ІТ-дизайну, розширення для них перспектив самореалізації в подальшій навчальній і професійній діяльності, що має креативний ресурс для розв'язання складних задач, в тому числі і програмування (веб-контент сайтів та інтерфейсів, моушен-, гейм-дизайн), що використовується у функціонуванні авіаційного простору, а також здійснює значний практичний внесок в розвиток конкурентоспроможності України та формування національної еліти.</p>
------	--

Розділ 3. Характеристика освітньо-професійної програми

3.1	<p>Предметна область (Об'єкт діяльності, теоретичний зміст)</p>	<p><i>Об'єкт вивчення та діяльності:</i> об'єкти та процеси дизайну в промисловій, побутовій, суспільній, соціокультурній сферах життєдіяльності людини.</p> <p><i>Цілі навчання:</i> формування фахівців, здатних розв'язувати складні спеціалізовані задачі та практичні проблеми у галузі дизайну, що характеризується комплексністю та невизначеністю умов та передбачають застосування певних теорій та методів дизайну.</p> <p><i>Теоретичний зміст предметної області:</i> поняття, концепції, принципи дизайну та їх використання для забезпечення заданих властивостей та естетичних характеристик об'єктів дизайну (за спеціалізаціями).</p> <p><i>Методи, методики та технології:</i> методики проєктування та виготовлення одиничних, комплексних, багатофункціональних об'єктів дизайну; технології роботи у відповідних спеціальних матеріалах (за спеціалізаціями).</p> <p><i>Інструменти та обладнання:</i> сучасні програмні продукти, технологічне обладнання, що застосовується в сфері дизайну (за спеціалізаціями).</p>
-----	---	--

	Система менеджменту якості ОСВІТНЬО-ПРОФЕСІЙНА ПРОГРАМА «ДИЗАЙН» першого (бакалаврського) рівня вищої освіти за спеціальністю «В2 Дизайн»	Шифр документа	СМЯ KAI ОП Б ID 64458 – 01 – 2025
	стор. 6 з 22		

3.2.	Орієнтація освітньо-професійної програми	<p>Освітня програма має <i>прикладну орієнтацію</i> згідно з Міжнародною стандартною класифікацією освіти – ISCED-F 2013 (International Standard Classification of Education. United Nations Educational, Scientific and Cultural Organization. UNESCO Institute for Statistics).</p> <p>Програма <i>базується</i> на загальновідомих наукових результатах із врахуванням сучасних тенденцій в галузі дизайну, орієнтує на актуальні питання у сфері IT-дизайну.</p>
3.3.	Основний фокус освітньо-професійної програми	<p><i>Фокус ОПП «IT-дизайн»</i> полягає у підготовці фахівців-дизайнерів, здатних творчо розв'язувати спеціалізовані задачі в сфері дизайну взаємодії, зокрема в контексті потреб особливостей та унікальності авіаційної галузевої спрямованості, з урахуванням комплексності та невизначеності умов, важливих аспектів, які враховуються при підготовці фахівців (ергономіки, психологічного комфорту та культурно-мистецьких цінностей), з використанням сучасних методів та технологій (застосовуючи відповідні теорії та інноваційні методи проектування та комп'ютерні технології).</p> <p><i>Ключові слова:</i> дизайн простору, комп'ютерне програмування, авіаційний простір, комп'ютерна віртуальна реальність, візуалізація, моушн-дизайн, веб-технології, IT-дизайн, Digital-дизайн.</p>
3.4.	Особливості освітньо-професійної програми	<p>Підготовка фахівців у галузі проектування та розробки IT-продуктів в дизайні та мистецтві, що вимагає спеціальної практики.</p> <p>Особливістю програми є: застосування мови програмування та комп'ютерних технологій у проектуванні дизайнерських та мистецьких продуктів. Відмінність програми полягає в IT-програмуванні продуктів з дизайну, віртуальної та доповненої реальності, голографії і незамінних токенів в тому числі для авіаційного простору.</p> <p>Організація освітнього процесу англійською мовою, що створює умови для високого рівня професійної підготовки кваліфікованих та конкурентоздатних фахівців на світовому ринку праці та забезпечує вимоги міжнародної академічно1· мобільності</p>
Розділ 4. Можливості працевлаштування та подальшого навчання випускників		
4.1.	Можливості працевлаштування	<p>Випускники отримують можливість працевлаштування на підприємствах (організаціях, установах) різних форм власності в області дизайну, зокрема в сфері інформаційних технологій та IT-бізнесу.</p>

	<p>Система менеджменту якості ОСВІТНЬО-ПРОФЕСІЙНА ПРОГРАМА «ДИЗАЙН» першого (бакалаврського) рівня вищої освіти за спеціальністю «В2 Дизайн»</p>	<p>Шифр документа</p>	<p>СМЯ КАІ ОП Б ID 64458 – 01 – 2025</p>
	<p>стор. 7 з 22</p>		

4.2.	Подальше навчання	<p>Можливість навчання за програмою другого (магістерського) рівня вищої освіти. Набуття додаткових кваліфікацій в системі післядипломної освіти.</p>
------	-------------------	---

Розділ 5. Викладання та оцінювання

5.1.	Викладання та навчання (методи, методики, технології, інструменти та обладнання)	<p>Студентоцентрикований підхід у навчанні, самонавчання, проблемно-орієнтоване навчання, комбінація лекцій, лабораторних, семінарів та практичних занять із розв'язанням проблем та ситуаційних завдань та з використанням кейс-методів, ділових ігор, виконанням проєктів на реальній підоснові, міждисциплінарних тренінгів, що розвивають комунікативні та лідерські навички й уміння працювати в команді, виконання проєктів, лабораторні роботи, тестування на паперовому / електронному носії, підготовка бакалаврської кваліфікаційної роботи.</p> <p>Методи, методики та технології: методики проєктування та виготовлення одиничних, комплексних, багатофункціональних об'єктів дизайну; технології роботи у відповідних спеціальних матеріалах. Теорія методологія проведення проєктних досліджень у сфері дизайну; інноваційні стратегії проєктування об'єкті дизайну; методика викладання мистецьких (дизайнерських) дисциплін. Технології дистанційного навчання, що реалізуються за допомогою комп'ютерної техніки, шляхом проведення онлайн занять, використання сервісів для роботи з відео, створення тестів, презентацій, візуалізацій, забезпечення зворотного зв'язку з аудиторією.</p> <p>Інструменти та обладнання: сучасні програмні продукти, технологічне обладнання, що застосовується в сфері дизайну.</p>
------	--	--

5.2.	Оцінювання	<p><i>Оцінювання здійснюється</i> відповідно до Положення про організацію освітнього процесу в КАІ, рейтингової системи оцінювання набутих здобувачем вищої освіти знань та вмінь, визначеної для кожної навчальної дисципліни її робочою програмою, інших нормативних документів.</p> <p><i>Оцінювання включає:</i></p> <ul style="list-style-type: none"> - <i>поточний контроль:</i> оцінювання знань та вмінь студентів протягом семестру за допомогою різних методів (тестування, усні опитування, доповіді на семінарських заняттях, презентація проєктних робіт, виконання практичних і лабораторних завдань, домашніх, розрахунково-графічних та модульних контрольних робіт, звітів з практик тощо); - <i>підсумковий контроль:</i> проводиться в кінці
------	------------	--

	<p>Система менеджменту якості ОСВІТНЬО-ПРОФЕСІЙНА ПРОГРАМА «ДИЗАЙН» першого (бакалаврського) рівня вищої освіти за спеціальністю «В2 Дизайн»</p>	<p>Шифр документа</p>	<p>СМЯ КАІ ОП Б ID 64458 – 01 – 2025</p>
	<p>стор. 8 з 22</p>		

		<p>семестру у формі іспитів або диференційованих заліків;</p> <ul style="list-style-type: none"> – <i>захист курсових робіт та проєктів</i>: оцінювання здатності студентів застосовувати набуті знання та навички для вирішення практичних завдань; – <i>захист кваліфікаційної роботи</i>: підсумкове оцінювання знань, вмінь та компетентностей випускника.
<p>Розділ 6. Програмні компетентності</p>		
6.1.	Інтегральна компетентність (ІК)	<p>ІК: Здатність розв'язувати складні спеціалізовані задачі та практичні проблеми у галузі дизайну, або у процесі навчання, що передбачає застосування певних теорій і методів дизайну та характеризується комплексністю та невизначеністю умов</p>
6.2.	Загальні компетентності (ЗК)	<p>ЗК1. Знання та розуміння предметної області та розуміння професійної діяльності.</p> <p>ЗК2. Здатність спілкуватися державною мовою як усно, так і письмово.</p> <p>ЗК3. Здатність спілкуватися іноземною мовою.</p> <p>ЗК4. Здатність до пошуку, оброблення та аналізу інформації з різних джерел.</p> <p>ЗК5. Здатність працювати в команді.</p> <p>ЗК6. Здатність оцінювати та забезпечувати якість виконуваних робіт.</p> <p>ЗК7. Цінування та повага різноманітності та мультикультурності.</p> <p>ЗК8. Здатність реалізувати свої права і обов'язки як члена суспільства, усвідомлювати цінності громадянського (вільного демократичного) суспільства та необхідність його сталого розвитку, верховенства права, прав і свобод людини і громадянина в Україні.</p> <p>ЗК9. Здатність зберігати та примножувати культурно-мистецькі, екологічні, моральні, наукові цінності і досягнення суспільства на основі розуміння історії та закономірностей розвитку предметної області, її місця у загальній системі знань про природу і суспільство та у розвитку суспільства, техніки і технологій, використовувати різні види та форми рухової активності для активного відпочинку, ведення здорового способу життя та самовдосконалення.</p> <p>ЗК10. Здатність ухвалювати рішення та діяти, дотримуючись принципу неприпустимості корупції та будь-яких інших проявів недоброчесності.</p> <p>ЗК 11. Здатність розробляти конструкторсько-композиційне рішення об'єктів дизайну за допомогою комп'ютерних технологій та врахуванням специфіки матеріалів.</p>

	<p>Система менеджменту якості ОСВІТНЬО-ПРОФЕСІЙНА ПРОГРАМА «ДИЗАЙН» першого (бакалаврського) рівня вищої освіти за спеціальністю «В2 Дизайн»</p>	<p>Шифр документа</p>	<p>СМЯ KAI ОП Б ID 64458 – 01 – 2025</p>
	<p>стор. 9 з 22</p>		

6.3.	Фахові компетентності (ФК)	<p>ФК1. Здатність застосовувати сучасні методики проектування одиничних, комплексних, багатофункціональних об'єктів дизайну.</p> <p>ФК2. Здатність здійснювати формоутворення, макетування і моделювання об'єктів дизайну.</p> <p>ФК3. Здатність здійснювати композиційну побудову об'єктів дизайну.</p> <p>ФК4. Здатність застосовувати навички проектної графіки у професійній діяльності.</p> <p>ФК5. Здатність застосовувати знання історії українського і зарубіжного мистецтва та дизайну в художньо-проектній діяльності.</p> <p>ФК6. Здатність застосовувати у проектно-художній діяльності спеціальні техніки та технології роботи у відповідних матеріалах.</p> <p>ФК7. Здатність використовувати сучасне програмне забезпечення для створення об'єктів дизайну.</p> <p>ФК8. Здатність здійснювати колористичне вирішення майбутнього дизайн-об'єкта.</p> <p>ФК9. Здатність зображувати об'єкти навколишнього середовища і постаті людини засобами пластичної анатомії, спеціального рисунка та живопису (за спеціалізаціями).</p> <p>ФК10. Здатність застосовувати знання прикладних наук у професійній діяльності (за спеціалізаціями).</p> <p>ФК11. Здатність досягати успіху в професійній кар'єрі, розробляти та представляти візуальні презентації, портфоліо власних творів, володіти підприємницькими навичками для провадження дизайн-діяльності.</p> <p><i>Додаткові фахові компетентності, пов'язані з особливостями освітньої програми:</i></p> <p>ФК 12. Здатність розуміти концепції формоутворення обладнання авіаційного простору та транспортних засобів.</p> <p>ФК 13. Здатність фахово застосовувати інформаційні та комп'ютерні технології в створенні брендингу та логотипів.</p>
Розділ 7. Програмні результати навчання		
7.1.	Програмні результати навчання (ПРН)	<p>ПРН1. Застосовувати набуті знання і розуміння предметної області та сфери професійної діяльності у практичних ситуаціях.</p> <p>ПРН2. Вільно спілкуватися державною та іноземною мовами усно і письмово з професійних питань, формувати різні типи документів професійного спрямування згідно з вимогами культури усного і писемного мовлення.</p>

		<p>ПРН3. Збирати та аналізувати інформацію для обґрунтування дизайнерського проєкту, застосовувати теорію і методику дизайну, фахову термінологію (за професійним спрямуванням), основи наукових досліджень.</p> <p>ПРН4. Визначати мету, завдання та етапи проєктування.</p> <p>ПРН5. Розуміти і сумлінно виконувати свою частину роботи в команді; визначати пріоритети професійної діяльності.</p> <p>ПРН6. Усвідомлювати відповідальність за якість виконуваних робіт, забезпечувати виконання завдання на високому професійному рівні.</p> <p>ПРН7. Аналізувати, стилізувати, інтерпретувати та трансформувати об'єкти для розроблення художньо-проєктних вирішень.</p> <p>ПРН8. Оцінювати об'єкт проєктування, технологічні процеси в контексті проєктного завдання, формувати художньо-проєктну концепцію.</p> <p>ПРН9. Створювати об'єкти дизайну засобами проєктно-графічного моделювання.</p> <p>ПРН10. Визначати функціональну та естетичну специфіку формотворчих засобів дизайну в комунікативному просторі.</p> <p>ПРН11. Розробляти композиційне вирішення об'єктів дизайну у відповідних техніках і матеріалах.</p> <p>ПРН12. Дотримуватися стандартів проєктування та технологій виготовлення об'єктів дизайну у професійній діяльності.</p> <p>ПРН13. Знати надбання національної та всесвітньої культурно-мистецької спадщини, розвивати екокультуру засобами дизайну.</p> <p>ПРН14. Використовувати у професійній діяльності прояви української ментальності, історичної пам'яті, національної самоідентифікації та творчого самовираження; застосовувати історичний творчий досвід, а також успішні українські та зарубіжні художні практики.</p> <p>ПРН15. Розуміти українські етнокультурні традиції у стильових вирішеннях об'єктів дизайну, враховувати регіональні особливості етнодизайну у мистецьких практиках.</p> <p>ПРН16. Враховувати властивості матеріалів та конструктивних побудов, застосовувати новітні технології у професійній діяльності.</p> <p>ПРН17. Застосовувати сучасне загальне та спеціалізоване програмне забезпечення у професійній діяльності (за спеціалізаціями).</p> <p>ПРН18. Відображати морфологічні, стильові та кольоро-фактурні властивості об'єктів дизайну.</p> <p>ПРН19. Розробляти та представляти результати</p>
--	--	--

	Система менеджменту якості ОСВІТНЬО-ПРОФЕСІЙНА ПРОГРАМА «ДИЗАЙН» першого (бакалаврського) рівня вищої освіти за спеціальністю «В2 Дизайн»	Шифр документа	СМЯ КАІ ОП Б ID 64458 – 01 – 2025
	стор. 11 з 22		

		<p>роботи у професійному середовищі, розуміти етапи досягнення успіху в професійній кар'єрі, враховувати сучасні тенденції ринку праці, проводити дослідження ринку, обирати відповідну бізнес-модель і розробляти бізнес-план професійної діяльності у сфері дизайну.</p> <p>Додаткові програмні результати навчання, пов'язані з особливостями освітньої програми:</p> <p>ПРН 20. Розробляти та представляти результати роботи у професійному середовищі, розуміти етапи досягнення успіху в професійній кар'єрі, враховувати сучасні тенденції ринку праці, проводити дослідження ринку, обирати відповідну бізнес-модель і розробляти бізнесплан професійної діяльності у сфері дизайну.</p> <p>ПРН 21. Вміти застосовувати мови програмування, розробки, налагодження та вдосконалення системного, комунікаційного та програмно-апаратного забезпечення інформаційних систем технологій, інтернету речей дизайну, комп'ютерно-інтегрованих систем.</p> <p>ПРН 22. Здатність аналізувати та враховувати сучасні знання про матеріали й техніки виготовлення дизайн продукту, включаючи друкарські та після друкарські процеси, в тому числі підготовка макету до 3D-друку.</p> <p>ПРН 23. Розробляти нові конкурентоспроможні дизайн-ідеї та реалізовувати їх у проєктах (стартапах); вміти доводити та захищати інтелектуальну власність розроблених ІТ-продуктів.</p>
--	--	--

Розділ 8. Ресурсне забезпечення реалізації програми

8.1.	Кадрове забезпечення	<p>Найважчий кадровий склад включає висококваліфікованих фахівців із базовою освітою та базовими науковими спеціальностями, кандидатів і докторів наук, доцентів і професорів, а також кваліфікованих фахівців із гуманітарних і соціально-економічних спеціальностей, проєктувальників практиків у сфері дизайну та програмування в мистецтві.</p> <p>До аудиторних занять практикується залучення професіоналів-практиків, експертів галузі, представників роботодавців, закордонних фахівців.</p>
8.2.	Матеріально-технічне забезпечення	<p>Найважливіші спеціалізовані аудиторії, оснащені мультимедійними засобами, кабінети з навчальних дисциплін (моделювання анімації та рендерінг комп'ютерного моделювання, основи програмування, UI/UX дизайн, інтерактивна web-графіка, рисунок і живопису тощо), комп'ютерні класи із ліцензійним програмним забезпеченням.</p>

	<p align="center">Система менеджменту якості ОСВІТНЬО-ПРОФЕСІЙНА ПРОГРАМА «ДИЗАЙН» першого (бакалаврського) рівня вищої освіти за спеціальністю «В2 Дизайн»</p>	Шифр документа	СМЯ КАІ ОП Б ID 64458 – 01 – 2025
		стор. 12 з 22	

8.3.	Інформаційне та навчально-методичне забезпечення	Наявні спеціалізовані аудиторії, оснащені мультимедійними засобами, кабінети з навчальних дисциплін (моделювання, анімації та рендерінгу, комп'ютерного моделювання, основ програмування, UI/UX дизайну, інтерактивної web-графіки, рисунку і живопису тощо), комп'ютерні класи із ліцензійним програмним забезпеченням. http://er.nau.edu.ua/ http://er.nau.edu.ua/handle/NAU/9120
Розділ 9. Академічна мобільність		
9.1.	Національна кредитна мобільність	Реалізується на основі двосторонніх договорів між Національним авіаційним університетом та закладами вищої освіти України.
9.2.	Міжнародна кредитна мобільність	У рамках програми Еразмус+ на основі договорів між Національним авіаційним університетом та навчальними закладами країн-партнерів (International University of Logistics and Transport in Wroclaw, Krakow Polytechnic University Tadeusz Kosciuszko (Krakow, Poland); Wyższa Szkoła Sztuki i Proektowania w Łodzi Poland; Państwowa wyższa szkoła zawodowa PWSZ Chełm, Poland), Вільнюський Технічний Університет ім. Гедімінаса (Вільнюс, Литва).
9.3.	Навчання іноземних здобувачів вищої освіти	Створено належні умови для навчання іноземних студентів, що відповідають вимогам ліцензії МОН України на підготовку іноземців та осіб без громадянства. Це включає забезпечення навчального процесу відповідно до стандартів та вимог.

	Система менеджменту якості ОСВІТНЬО-ПРОФЕСІЙНА ПРОГРАМА «ДИЗАЙН» першого (бакалаврського) рівня вищої освіти за спеціальністю «В2 Дизайн»	Шифр документа	СМЯ КАІ ОП Б ID 64458 – 01 – 2025
		стор. 13 з 22	

2. Перелік освітніх компонентів освітньо-професійної програми та їх логічна послідовність

2.1. Перелік освітніх компонентів

Код н/д	Компоненти освітньо-професійної програми (навчальні дисципліни, курсові проекти (роботи), практики, кваліфікаційна робота)	Кількість кредитів ЄКТС	Форма підсумкового контролю	Семестр
1	2	3	4	5
Обов'язкові компоненти				
OK1	Історія української державності та культури	3,0	Екзамен	2
OK2	Ділова українська мова	3,0	Екзамен	1
OK3	Базовий курс фахової іноземної мови	6,0	Диф. залік	1
			Екзамен	2
OK4	Філософія	3,5	Екзамен	3
OK5	Фізичне виховання та самовдосконалення	3,0	Диф. залік	1
OK6	Рисунок, живопис та пластанатомія	11,5	Диф. залік	1
			Диф. залік	2
OK7	Композиція і кольорознавство	11,5	Диф. залік	1; 2
			Екзамен	3
OK8	Історія українського та зарубіжного мистецтва та дизайну	12,5	Екзамен	1; 3
			Диф. залік	2
OK9	Матеріалознавство та технології в дизайні	7,0	Диф. залік	1; 2
OK10	Типологія та методика дизайну	7,0	Диф. залік	3
			Екзамен	4
OK11	Проектування та макетування	21	Диф. залік	4
			Екзамен	5; 6; 7; 8
OK12	Предметний дизайн	3,5	Екзамен	4
OK13	Дизайн середовища	4,0	Екзамен	7
OK14	Інженерна графіка	5,0	Екзамен	1
OK15	Основи програмування	4,5	Екзамен	2
OK16	Технології Java	3,0	Диф. залік	3
OK17	Технології Python	3,5	Екзамен	4
OK18	Основи 3D моделювання	3,0	Диф. залік	4
OK19	Комп'ютерне моделювання	3,0	Екзамен	5
OK20	Інтерактивна web-графіка	3,0	Диф. залік	5
OK21	3D графіка та анімація авіаційного простору	3,0	Екзамен	5
OK22	UI/UX дизайн	3,0	Диф. залік	5
OK23	Програмні засоби обробки растрових зображень та векторної графіки	3	Екзамен	6
OK24	Анімація та рендерінг	4	Диф. залік	6
OK25	Основи штучного інтелекту	3,0	Диф. залік	6
OK26	Основи IT-бізнесу	3,5	Диф. залік	7
OK27	Дизайн віртуальних просторів та доповненої реальності	3,0	Екзамен	7

	Система менеджменту якості ОСВІТНЬО-ПРОФЕСІЙНА ПРОГРАМА «ДИЗАЙН» першого (бакалаврського) рівня вищої освіти за спеціальністю «В2 Дизайн»	Шифр документа	СМЯ КАІ ОП Б ID 64458 – 01 – 2025
	стор. 14 з 22		

Код н/д	Компоненти освітньо-професійної програми (навчальні дисципліни, курсові проекти (роботи), практики, кваліфікаційна робота)	Кількість кредитів ЄКТС	Форма підсумкового контролю	Семестр
1	2	3	4	5
OK28	Дизайн цифрового шрифту	3,5	Екзамен	8
OK29	Системи управління вебконтентом	3,0	Диф. залік	7
OK30	Групова динаміка і комунікації в дизайні	3,0	Екзамен	8
OK31	Базова загальновійськова підготовка*	3,0		
OK33	Фахова іноземна мова	3,5	Диф. залік	4
OK34	Креативні рішення в ІТ-дизайні	3,5	Диф. залік	4
OK35	Курсова робота з дисципліни «Історія українського та зарубіжного мистецтва та дизайну»	1,0	Захист	3
OK36	Курсова робота з дисципліни «Типологія та методика дизайну»	1,0	Захист	5
OK37	Курсовий проєкт з дисципліни «Проектування та макетування»	1,5	Захист	7
OK38	Курсова робота з дисципліни «Технології Python»	1,0	Захист	4
OK39	Курсова робота з дисципліни «Анімація та рендерінг»	1,0	Захист	6
OK40	Фахова ознайомлювальна практика	3,0	Диф. залік	2
OK41	Проектна ІТ-практика	3,0	Диф. залік	4
OK42	Комп'ютерно-дизайнерська практика	4,5	Диф. залік	6
OK43	Дизайнерська практика	4,5	Диф. залік	8
OK44	Кваліфікаційна робота	6,0	Захист	8
Загальний обсяг обов'язкових компонентів:		180 кредитів ЄКТС		
Вибіркові компоненти**				
ВК1	Дисципліна 1	4,0	Диф. залік	3
ВК2	Дисципліна 2	4,0	Диф. залік	3
ВК3	Дисципліна 3	4,0	Диф. залік	3
ВК4	Дисципліна 4	4,0	Диф. залік	5
ВК5	Дисципліна 5	4,0	Диф. залік	5
ВК6	Дисципліна 6	4,0	Диф. залік	5
ВК7	Дисципліна 7	4,0	Диф. залік	6
ВК8	Дисципліна 8	4,0	Диф. залік	6
ВК9	Дисципліна 9	4,0	Диф. залік	6
ВК10	Дисципліна 10	4,0	Диф. залік	7
ВК11	Дисципліна 11	4,0	Диф. залік	7
ВК12	Дисципліна 12	4,0	Диф. залік	7
ВК13	Дисципліна 13	4,0	Диф. залік	8
ВК14	Дисципліна 14	4,0	Диф. залік	8
ВК15	Дисципліна 15	4,0	Диф. залік	8
Загальний обсяг вибірових компонентів		60 кредитів ЄКТС		

	Система менеджменту якості ОСВІТНЬО-ПРОФЕСІЙНА ПРОГРАМА «ДИЗАЙН» першого (бакалаврського) рівня вищої освіти за спеціальністю «В2 Дизайн»	Шифр документа	СМЯ КАІ ОП Б ID 64458 – 01 – 2025
	стор. 15 з 22		

Код н/д	Компоненти освітньо-професійної програми (навчальні дисципліни, курсові проекти (роботи), практики, кваліфікаційна робота)	Кількість кредитів ЄКТС	Форма підсумкового контролю	Семестр
1	2	3	4	5
Загальний обсяг освітньо-професійної програми		240 кредитів ЄКТС		

Примітки:

* Навчальна дисципліна «Базова загальновійськова підготовка» (ОК31) введена до освітньої програми на підставі п. 7 Порядку проведення базової загальновійськової підготовки громадян України, які здобувають вищу освіту, та поліцейських, затвердженого постановою Кабінету Міністрів України від 21.06.2024 № 734.

Форми організації освітнього процесу, види навчальних занять, кількість годин, відведених на їх опанування, форми та засоби поточного і підсумкового контролю визначаються програмою навчальної дисципліни, яка розробляється на основі типової програми навчальної дисципліни «Базова загальновійськова підготовка», розробленої та затвердженої Генеральним штабом Збройних Сил України за погодженням з Міністерством освіти і науки України (з урахуванням норм постанови Кабінету Міністрів України від 21.06.2024 № 734).

Здобувачі вищої освіти, для яких проходження базової загальновійськової підготовки не є обов'язковим і які в таких випадках не проходять її добровільно (з урахуванням норм постанови Кабінету Міністрів України від 21.06.2024 № 734), вивчають дисципліни, які є альтернативними базовій загальновійськовій підготовці. Ці дисципліни спрямовані на додаткове (поглиблене, розширене, доповнене тощо) досягнення програмних результатів навчання та здобуття компетентностей, які відповідно досягаються та здобуваються за рахунок вивчення інших обов'язкових навчальних дисциплін освітньої програми, що передують вивченню чи вивчаються у тому ж семестрі, що й альтернативні базовій загальновійськовій підготовці навчальні дисципліни. Формування переліку навчальних дисциплін, які є альтернативними базовій загальновійськовій підготовці, визначається внутрішніми нормативними актами КАІ.

** Реалізація права здобувачів вищої освіти на вільний вибір навчальних дисциплін та створення індивідуальної освітньої траєкторії регламентується Законом України «Про вищу освіту» та внутрішніми нормативними актами КАІ.

2.2. Структурно-логічна схема освітньо-професійної програми

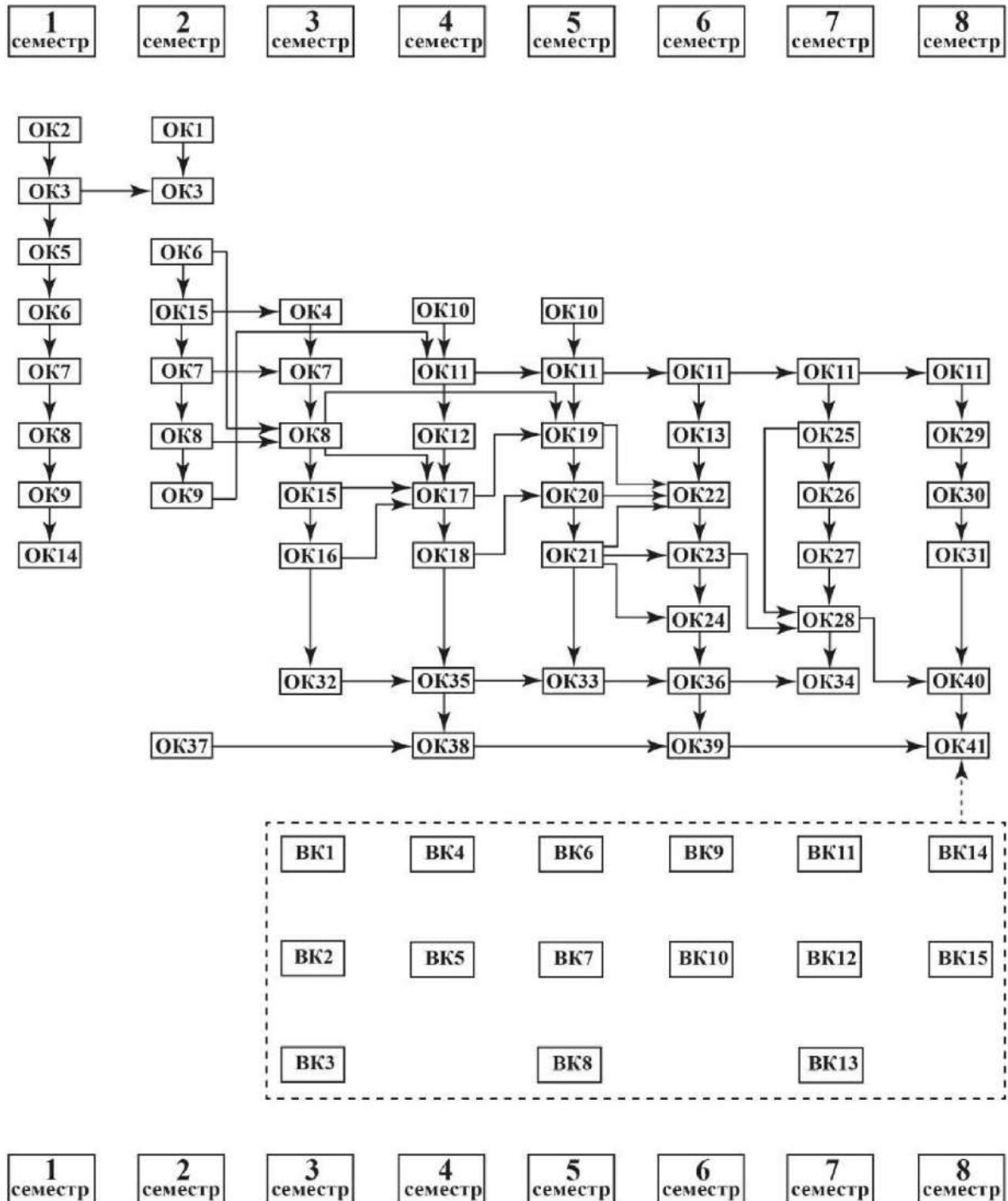

	<p align="center">Система менеджменту якості ОСВІТНЬО-ПРОФЕСІЙНА ПРОГРАМА «ДИЗАЙН» першого (бакалаврського) рівня вищої освіти за спеціальністю «В2 Дизайн»</p>	Шифр документа	СМЯ КАІ ОП Б ID 64458 – 01 – 2025
		стор. 17 з 22	

3. Форма атестації здобувачів вищої освіти

Форми атестації здобувачів вищої освіти	Атестація здобувачів ступеня вищої освіти «Бакалавр» здійснюється у формі публічного захисту кваліфікаційної роботи.
Вимоги до кваліфікаційної роботи	<p>Кваліфікаційна робота передбачає розв'язання складної спеціалізованої задачі або практичної проблеми в сфері дизайну інтер'єру та предметного середовища, що характеризується комплексністю і невизначеністю умов, із застосуванням певних теорії та методів дизайну.</p> <p>Кваліфікаційна робота не повинна містити академічного плагіату, фабрикації та фальсифікації.</p> <p>Кваліфікаційна робота розміщується у репозиторії КАІ у відповідному розділі структурного підрозділу факультету.</p>

	<p align="center">Система менеджменту якості ОСВІТНЬО-ПРОФЕСІЙНА ПРОГРАМА «ДИЗАЙН» першого (бакалаврського) рівня вищої освіти за спеціальністю «В2 Дизайн»</p>	<p align="center">Шифр документа</p>	<p align="center">СМЯ КАІ ОП Б ID 64458 – 01 – 2025</p>
	<p align="right">стор. 20 з 22</p>		

6. Система внутрішнього забезпечення якості вищої освіти КАІ

Якість освітньо-професійної програми визначається внутрішньою системою забезпечення якості вищої освіти та освітньої діяльності КАІ, яка функціонує згідно з Положенням про систему забезпечення якості вищої освіти та освітньої діяльності та відповідає вимогам Закону України «Про вищу освіту» від 01.07.2014 № 1556-VII (із змінами; розділ V «Забезпечення якості вищої освіти», стаття 16).

7. Перелік нормативних документів, на яких базується освітньо-професійна програма

1. Закон України «Про освіту» від 05.09.2017 № 2145-VIII (із змінами) [Електронний ресурс]. – режим доступу: <http://zakon.rada.gov.ua/laws/show/2145-19>
2. Закон України «Про вищу освіту» від 01.07.2014 № 1556-VII (із змінами) [Електронний ресурс]. – режим доступу: <http://zakon4.rada.gov.ua/laws/show/1556-18>
3. Постанова Кабінету Міністрів України від 23.11.2011 № 1341 «Про затвердження Національної рамки кваліфікацій» (із змінами) [Електронний ресурс]. – режим доступу: <https://zakon.rada.gov.ua/laws/show/1341-2011-p>
4. Постанова Кабінету Міністрів України від 29.04.2015 № 266 «Про затвердження переліку галузей знань і спеціальностей, за якими здійснюється підготовка здобувачів вищої та фахової передвищої освіти» (із змінами) [Електронний ресурс]. – режим доступу: <https://zakon.rada.gov.ua/laws/show/266-2015-p>
6. Національний класифікатор України. Класифікація видів економічної діяльності: ДК 009:2010, затверджений наказом Держспоживстандарту України від 11.10.2010 № 457 (із змінами) [Електронний ресурс]. – режим доступу: <https://zakon.rada.gov.ua/rada/show/vb457609-10>
8. Наказ Міністерства освіти і науки України від 19.11.2024 № 1625 «Про особливості запровадження змін до переліку галузей знань і спеціальностей, за якими здійснюється підготовка здобувачів вищої та фахової передвищої освіти, затверджених постановою Кабінету Міністрів України від 30 серпня 2024 року № 1021» (із змінами) [Електронний ресурс]. – режим доступу: <https://ips.ligazakon.net/document/re43178?an=1>
10. Наказ Міністерства освіти і науки України від 13.06.2024 № 842 «Про внесення змін до деяких стандартів вищої освіти» [Електронний ресурс]. – режим доступу: <https://mon.gov.ua/static-objects/mon/sites/1/vishcha-osvita/zatverdzeni%20standarty/2024/Nakaz-842.vid.13.06.2024.pdf>
11. Наказ Міністерства освіти і науки України від 15.05.2024 № 686 «Про затвердження Положення про акредитацію освітніх програм, за якими здійснюється підготовка здобувачів вищої освіти» [Електронний ресурс]. – режим доступу: <https://zakon.rada.gov.ua/laws/show/z1013-24#Text>
12. Постанова Кабінету міністрів України від 21.06.2024 № 734 «Про затвердження Порядку проведення базової загальновійськової підготовки громадян України, які здобувають вищу освіту, та поліцейських» [Електронний ресурс]. – режим доступу: <https://zakon.rada.gov.ua/laws/show/734-2024-%D0%BF>
13. Стандарт вищої освіти зі спеціальності 022 «Дизайн» галузі знань 02 «Культура і мистецтво» для першого (бакалаврського) рівня вищої освіти, затверджений наказом Міністерства освіти і науки України від 13.12.2018 № 1391

(Ф 03.02 – 04)

АРКУШ РЕЄСТРАЦІ РЕВІЗІЙ

№ пор.	Прізвище, ім'я, по батькові	Дата ревізії	Підпис	Висновок щодо адекватності

(Ф 03.02 – 03)

АРКУШ ОБЛІКУ ЗМІН

№ зміни	№ листа (сторінки)				Підпис особи, яка внесла зміну	Дата внесення зміни	Дата введення зміни
	Зміненого	Заміненого	Нового	Анульованого			

(Ф 03.02 – 32)

УЗГОДЖЕННЯ ЗМІН

	Підпис	Ініціали, прізвище	Посада	Дата
Розробник				
Узгоджено				
Узгоджено				
Узгоджено				